

KTTW101N

Tablette Durcie Windows 10.1''

KEP IoT

KTTW101N

- Dalle IPS tactile capacitif projeté (10 pts) - 400 cd/m²
- Intel N5100 1.1~2.8 GHz ⁽¹⁾
- Certifiée MIL-STD-810G
- Résistante aux chutes jusqu'à 1.2 mètres
- Étanche aux poussières et à l'eau (IP65)



Puissante & Compacte

Dotée d'un **écran tactile capacitif 10.1''**, elle offre une souplesse d'utilisation remarquable, avec son processeur **Intel N5100 de 1.1~2.8 GHz** à la fois performant et faible consommation.

Certifiée MIL-STD-810G (certification militaire), elle a été soumise à un test de **résistance aux chutes (jusqu'à 1.2m)**, aux chocs et aux conditions environnementales exigeantes (variations de températures, poussières, vibrations, humidité...).

ÉCRAN



Écran	10.1" IPS (16:10)
Luminosité	400 cd/m ²
Résolution native	1920 x 1200 pixels
Technologie Tactile	Capacitif Projeté Multipoints (10 pts)
Nombre de couleurs	16.7 Millions de Couleurs
Taille de l'écran	216 x 136 mm

TABLETTES DURCIES

PORTS & PÉRIPHÉRIQUES



Ethernet	1 port Ethernet 10/100/1000 Mbps
USB	1 x USB 3.0, 1 x USB 2.0 (Type C)
Série	1 port Série RS232
Audio	1 x HP 8Ω / 1W étanches intégrés 1 x Line-In / 1 x Line-out
Vidéo	1 x HDMI 1.4a (Type C)
Slots	1 slot Micro SD
SIM	1 slot SIM
Boutons	1 x On/Off 2 x Volume ±

CONFIGURATION



CPU	Intel N5100 1.1~2.8 GHz ⁽¹⁾
Mémoire	8 Go
Stockage	Flash 128 Go
OS	Windows 11
Lecteurs	1 x Lecteur Code-barres 2D *
Connexions	WiFi 802.11 (a/b/g/n/ac) (2.4G/5.8G) 4G Bluetooth 5.0 GPS intégré
Caméras	1 x frontale de 5 Mpx 1 x arrière de 8 Mpx avec Flash et Autofocus

ALIMENTATION ET MÉCANIQUE



Étanchéité	IP65
Alimentation	AC100V ~240V, 19V
Batterie	Lithium-ion polymer amovible 7.6V / 5000 mAh - Autonomie : 6H
Consommation	Adaptateur : 3.42A@19V
Dimensions	280.4 x 187 x 26.6 mm
Poids	1 Kg





ENVIRONNEMENT



Ventilateur	Sans ventilateur / Radiateur
T° fonctionnement	-20°C~+60°C
T° de stockage	-30°C~+70°C
Humidité	95% (sans condensation)
Certifications	Certifié IP65, MIL-STD-810G
Chute	Jusqu'à 1,2m

ACCESSOIRES



Adaptateur alimentation (fourni)		KTTW101N-ADV
Batterie additionnelle 7.4V/5000mAh		KTTW101N-BAT
	Strap Main (fourni)	KTTW101N-STM
	Adaptateur véhicule 12 Vcc (type « allume-cigare »)	KTTW101N-ADP
	Support véhicule	KTTW101N-SOVM
	Station de charge de bureau	KTTW101N-SOC

2

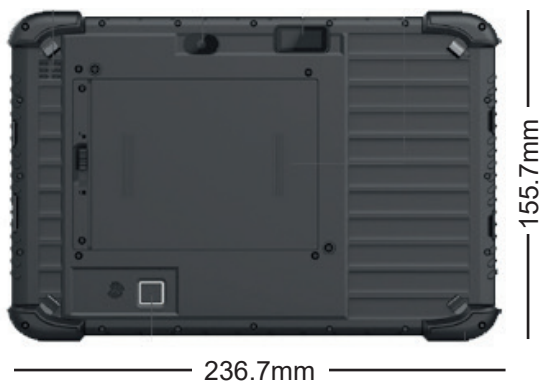

RÉFÉRENCES : KTTW101N212

Mémoire

2 = 8 Go

Processeur

1 = Intel N5100 1.1~2.8 GHz

Stockage

2 = 128 Go

Lecteur de Code-barres

Option Lecteur 2D

Non