

- Panel PC Fanless 19" TFT LCD
- Résolution 1280 x 1024 pixels
- Intel N2930 (Quad Core) 1.83~2.16 GHz<sup>(1)</sup>
- Façade Étanche IP66/IP69K - Inox 304 / Inox 316L\*
- 2 ports Ethernet 10/100/1000 Mbps, 2 ports USB 3.0, 1 port SD
- POE\* ou Batterie\*
- RFID (via module externe USB)\*
- Encastrable, Vesa 100 ou Mural\*



### DÉSIGNATION :

Le MMA5198, 19" TFT LCD, est un Panel PC Industriel de Faible Épaisseur, doté d'une Façade Inox Étanche IP66/IP69K sans ventilation, avec radiateur. Il est équipé du processeur à faible consommation : Intel N2930 (Quad Core) 1.83~2.16 GHz<sup>(1)</sup>.

Ce Panel PC est disponible avec un Disque Dur 2.5" et/ou SSD et une mémoire RAM de 4 Go DDR3L.

Compact, le MMA5198 est idéal pour une utilisation dans les domaines de l'Industrie, l'Agroalimentaire, le Tertiaire, le Médical, l'Environnement et d'autres applications spécifiques de Contrôle/Commande.

### PORTS

Ethernet	2 ports Ethernet 10/100/1000 Mbps
USB	2 ports USB 3.0 +2 x USB 2.0* (possible si 4 ports COM max.)
Série	COM 1 : 1 x RS232/422/485 COM 2 : 1 x RS232 +3 x COM max possibles* parmi les ports ci-dessous : COM 3 : 1 x RS232* COM 4 : 1 x RS232* COM 5 : 1 x RS422/485* COM 6 : 1 x RS422/485*
Vidéo	1 port HDMI*
E/S Audio	1 Line-Out
Slot SD	1 x slot SD (interne)
Extensions	1 x slot mini PCIe 1 x connecteur 2 broches pour déport bouton Marche/Arrêt (Bouton non fourni)*

### SPÉCIFICATIONS MÉCANIQUES

Face Avant	IP66/69K En façade
Construction (Façade/Chassis)	Façade Inox 304 / Inox 316L* Châssis Aluminium
Alimentation	9~36 Vcc (standard) Boîtier externe : 12 Vcc/240 Vac* Batterie (48 min)* Module POE (45W)*
Consommation	1,4A@24 Vcc
Fixation	Encastrable / Vesa 100 / Mural*
Dimensions	485 x 398 x 64 mm
Découpes	450 x 362 mm
Poids	5.9 Kg

### SPÉCIFICATIONS ÉCRAN

Écran	19" TFT LCD
Luminosité	350 cd/m <sup>2</sup> - HL : 1000 cd/m <sup>2</sup> *
Contraste	1000 : 1
Résolution native	1280 x 1024 pixels
Technologie Tactile	Tactile Capacitif
Angle de Vision	180 / 180
Nombre de couleurs	16,7 Millions
Taille de l'écran	378 x 303 mm
Temps de réponse	5 ms
Dureté de surface	3G
Résistance aux vibrations	5-17Hz, 0.1 - Double Amplitude CC 17 - 640Hz 1.5G CC

### CONFIGURATION

Processeur	Intel N2930 1.83 GHz (2.16 GHz avec le mode "Rafale")
Mémoire	4 Go DDR3L
Stockage (DD)	1 emplacement SATA pour Disque Dur ou SSD (SLC ou MLC) 2.5"
OS	Win10, Win10 IoT, Win 8.1, WES8, Win7, WES7, Linux (Nous consulter pour le choix de la distribution)
Lecteurs	RFID (avec module externe)*
Connexions*	WiFi, Bluetooth, 3G / 4G (avec module externe)

### SPÉCIFICATIONS D'ENVIRONNEMENT

Ventilateur	Sans ventilateur
T° de fonctionnement	0°C~50°C 0°C~60°C* (Températures Étendues possibles Cf. Stockage SSD au dos)
T° de stockage	-20°C~+60°C
Humidité	10~90% à 40°C sans condensation





**RÉFÉRENCES : MMA5198C11DD11XXXXXXXX11**

## CONFIGURATION ET OPTIONS

### Tactile

C = Tactile Capacitif Projeté

### Mémoire

1 = 4 Go

### Processeur

1 = Intel N2930 1.83~2.16 GHz<sup>(1)</sup>

### Disque Dur

DD1 = Disque Dur 320 Go

DD2 = Disque Dur 500 Go

### SSD (SM\_ pour SSD MLC, SE\_ pour SSD MLC T° étendues ou SL\_ pour SSD SLC)

SM2 = SSD MLC 32 Go

SE2 = SSD MLC 32 Go (Températures étendues)

SM3 = SSD MLC 64 Go

SM4 = SSD MLC 128 Go

SM5 = SSD MLC 256 Go

SL1 = SSD SLC 16 Go

SL2 = SSD SLC 32 Go

SL3 = SSD SLC 64 Go

SL4 = SSD SLC 128 Go

SL5 = SSD SLC 256 Go

### Port série COM1

1 = RS232

2 = RS422

3 = RS485

### Port série COM3 supplémentaire

1 = RS232

X = Non

### Port série COM4 supplémentaire

1 = RS232

X = Non

### Port série COM5 supplémentaire

1 = RS422

2 = RS485

X = Non

### Port série COM6 supplémentaire

1 = RS422

2 = RS485

X = Non

### 2 x Ports USB 2.0 supplémentaires

U = Oui (possible si 4 ports de COM ou moins)

X = Non

### Port HDMI

H = Oui

X = Non

### Connexions sans fil

W = WiFi uniquement

B = Bluetooth + WiFi

G = 3G / 4G

X = Aucune

### Alimentation

1 = Alimentation 9~36 Vcc (standard)

2 = Alimentation 9~36 Vcc (adaptateur externe 12Vcc/240Vac)

3 = Alimentation 9~36 Vcc + Batterie (interne)

4 = Alimentation via module POE

### Face Avant

1 = Inox 304

2 = Inox 316L

## OPTIONS COMPLÉMENTAIRES (CUMULABLES)

H = Haute Luminosité

T = Température étendue (Nous consulter)

A = Traitement Antibuée

M = Montage mural (Nous consulter)

R = RFID (avec module externe)

3 ports COM supp.  
possibles parmi  
les ports suivants

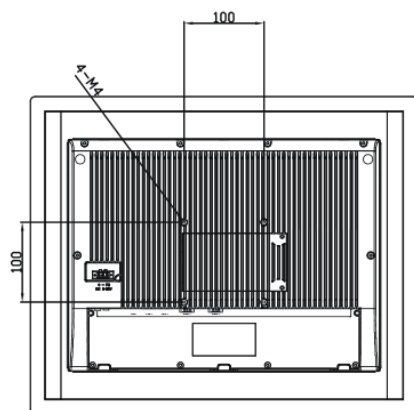
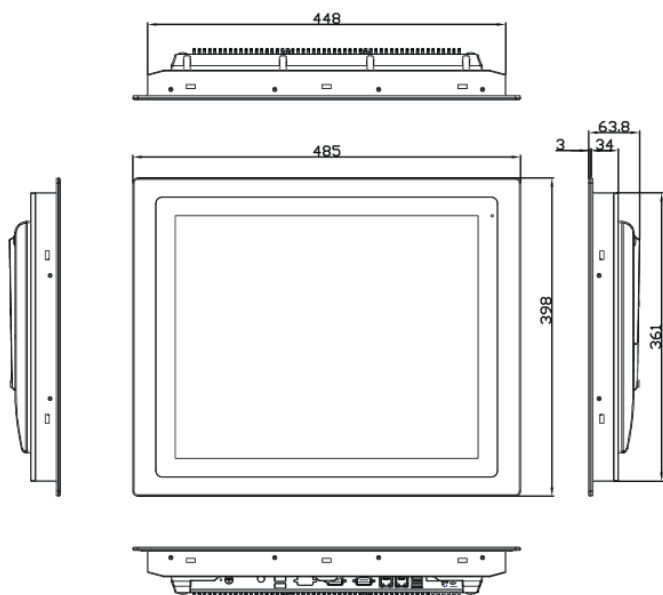

2